

**MAX PERFORMANCE
EXTRA FUN**

MAX XT

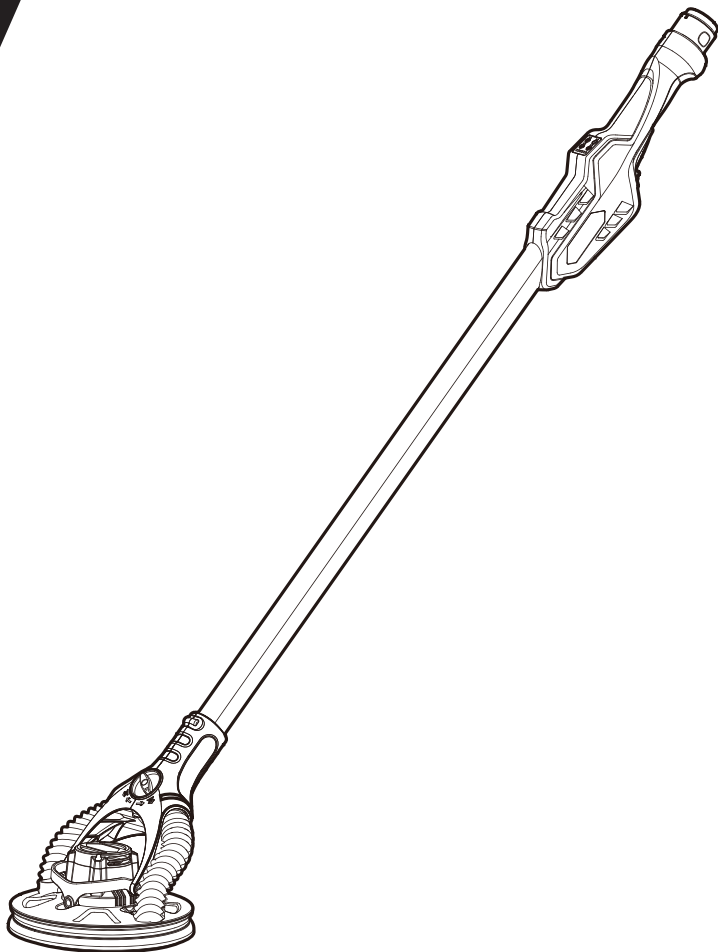

MBL5400

РУКОВОДСТВО ПО ЭКСПЛУАТАЦИИ

RU

**БЕСЩЕТОЧНАЯ ОРБИТАЛЬНАЯ
ШЛИФОВАЛЬНАЯ МАШИНА**

P3-P15

WWW.SPECOKRASKA.RU

Рис.А

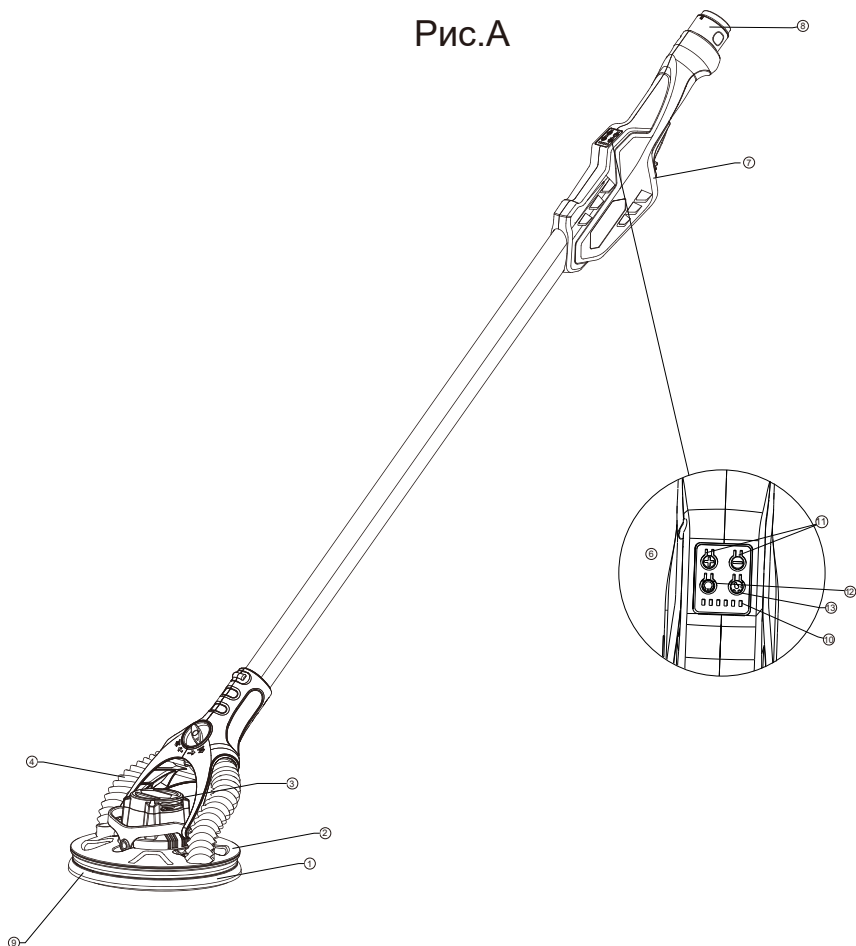

- 1 Светодиодная подсветка
- 2 Шлифовальная головка
- 3 Бесщеточный двигатель
- 4 Пылеуловитель
- 5 Ручка вытяжного канала
- 6 Панель управления
- 7 Переключатель ВКЛ/ВЫКЛ







- 8 Быстросъемный шланговый соединитель
- 9 Опорная подушка
- 10 Индикатор скорости
- 11 Кнопка увеличения/уменьшения скорости
- 12 Кнопка пуска/остановки
- 13 Светодиодный переключатель

ТЕХНИЧЕСКИЕ ХАРАКТЕРИСТИКИ

Номер модели	MBLS400	
Напряжение	220-240V~,50Hz	110-120V~,60Hz
Мощность	400W	3.6A
Скорость вращения	4000-8500мин	
Круглый шлифовальный диск.	215мм	8.5"
Диаметр абразива	225мм	9"
Ход шлифования	4мм	1/6"
Вес нетто	3.2кг	7.1 фунтов
Степень защиты	I	

ЗНАКИ И СЛОВА, ПРЕДУПРЕЖДАЮЩИЕ О БЕЗОПАСНОСТИ

В данном руководстве по эксплуатации используются следующие знаки и слова, предупреждающие об опасных ситуациях и риске получения травм или повреждения имущества.

-  **ОПАСНО:** Указывает на неизбежно опасную ситуацию, которая, если ее не предотвратить, приведет к смерти или серьезным травмам.
-  **ВНИМАНИЕ:** Указывает на потенциально опасную ситуацию, которая, если ее не предотвратить, может привести к смерти или серьезным травмам.
-  **ОСТОРОЖНО:** Указывает на потенциально опасную ситуацию, которая, если ее не предотвратить, может привести к легким или средним травмам. (Используется без слов) Указывает на информацию, связанную с безопасностью.
-  **УВЕДОМЛЕНИЕ:** Указывает на ситуацию, не связанную с травмами, которая, если ее не предотвратить, может привести к повреждению оборудования.
-  **ПРЕДУПРЕЖДЕНИЕ:** Прочтите все предупреждения по технике безопасности и все инструкции.
-  Несоблюдение предупреждений и инструкций может привести к поражению электрическим током, пожару и/или серьезным травмам.
-  **ПРЕДУПРЕЖДЕНИЕ:** Чтобы снизить риск получения травмы, прочитайте руководство по эксплуатации.

ЭЛЕКТРОИНСТРУМЕНТ ОБЩЕГО НАЗНАЧЕНИЯ

ПРЕДУПРЕЖДЕНИЯ О БЕЗОПАСНОСТИ

-  **ПРЕДУПРЕЖДЕНИЕ!** Прочтите все предупреждения по технике безопасности и все инструкции.

Несоблюдение предупреждений и инструкций может привести к поражению электрическим током, пожару и/или серьезным травмам.

СОХРАНИТЕ ВСЕ ПРАВИЛА И ИНСТРУКЦИИ ДЛЯ ПОСЛЕДУЮЩЕГО ИСПОЛЬЗОВАНИЯ

Термин «электроинструмент» в правилах относится к вашему электроинструменту с сетевым (проводным) или аккумуляторным (беспроводным) питанием.

1) БЕЗОПАСНОСТЬ РАБОЧЕЙ ЗОНЫ

- а) Содержите рабочую зону в чистоте и с хорошим освещением.** Захламленные или темные места могут привести к несчастным случаям.
- б) Не работайте с электроинструментами во взрывоопасной атмосфере, например, в присутствии легковоспламеняющихся жидкостей, газов или пыли.**

Электроинструменты создают искры, которые могут воспламенить пыль или дым.

- с) Не допускайте детей и посторонних лиц к работе с электроинструментом.** Отвлечение внимания может привести к потере контроля.

2) ЭЛЕКТРОБЕЗОПАСНОСТЬ

- а) Вилки электроинструмента должны соответствовать розетке. Никогда не изменяйте вилку каким-либо образом. Не используйте вилки-переходники с заземленными электроинструментами.** Не модифицированные вилки и подходящие розетки уменьшают риск поражения электрическим током.
- б) Избегайте контакта тела с заземленными или проводящими ток поверхностями, такими как трубы, радиаторы, плиты и холодильники.** Риск поражения электрическим током возрастает, если ваше тело заземлено или без спец одежды.

- с) Не подвергайте электроинструменты воздействию дождя или влажной среды.**

Попадание воды в электроинструмент повышает риск поражения электрическим током.

- д) Никогда не используйте шнур для переноски, извлечения или отсоединения электроинструмента. Держите шнур вдали от высокой температуры, масла, острых кромок и движущихся частей.**

Поврежденные или спутанные шнуры повышают риск поражения электрическим током.

- е) При работе с электроинструментом на открытом воздухе используйте удлинительный шнур, подходящий для использования вне помещений.**

Подходящего шнура для использования вне помещений, снижает риск поражения электрическим током.

- ф) Если работа с электроинструментом во влажном помещении неизбежна, используйте источник питания, защищенный прерывателем цепи замыкания на землю (GFCI).**

Использование GFCI снижает риск поражения электрическим током.

3) ЛИЧНАЯ БЕЗОПАСНОСТЬ

- а) Будьте бдительны, следите за тем, что вы делаете и руководствуйтесь здравым смыслом при работе с электроинструментом. Не используйте электроинструмент, когда вы устали или находитесь под воздействием наркотиков, алкоголя или лекарств.** Невнимательность при работе с электроинструментом может привести к серьезным травмам.
- б) Используйте средства индивидуальной защиты. Всегда надевайте средства защиты глаз.** Такие средства защиты, как противопылевая маска, не скользящая обувь, каска и средства защиты органов слуха, используемые в соответствующих условиях, помогут снизить травматизм.
- с) Предотвратите непреднамеренный запуск. Убедитесь, что выключатель находится в выключенном положении перед подключением к источнику**

питания и/или аккумуляторной батарее, беря в руки или перенося инструмент, убедитесь, что выключатель находится в выключенном положении. Переноска электроинструментов с пальцем на выключателе или подача напряжения на электроинструменты с включенным выключателем чреваты несчастными случаями.

d) Перед включением электроинструмента уберите регулировочный ключ или гаечный ключ. Гаечный ключ или ключ, оставленный на вращающейся части электроинструмента, может привести к травмам.

e) Не перегибайте палку. Всегда сохраняйте правильную осанку и равновесие. Это позволит лучше контролировать электроинструмент в неожиданных ситуациях.

f) Одевайтесь правильно. Не носите свободную одежду и украшения. Держите волосы, одежду и перчатки подальше от движущихся частей. Свободная одежда, украшения или длинные волосы могут зацепиться за движущиеся части.

g) Если предусмотрены устройства для подключения пылеудаления и сбора пыли, убедитесь, что они подключены и правильно используются. Использование пылеулавливания может снизить опасность, связанную с пылью.

4) ЭКСПЛУАТАЦИЯ И УХОД ЗА ЭЛЕКТРОИНСТРУМЕНТОМ

- а) Не применяйте силу к электроинструменту. Используйте правильный электроинструмент для работы. Правильный электроинструмент выполнит работу лучше и безопаснее, с той скоростью, на которую он рассчитан.
- б) Не используйте электроинструмент, если выключатель не включает и не выключает его. Любой электроинструмент, которым нельзя управлять с помощью выключателя, опасен и подлежит ремонту.
- с) Перед выполнением любых регулировок, заменой комплектующих или хранением электроинструмента отсоедините вилку от источника питания и/или аккумуляторный блок от электроинструмента. Такие превентивные меры безопасности снижают риск случайного запуска электроинструмента.
- д) Храните неработающие электроинструменты в недоступном для детей месте и не допускайте к работе с электроинструментом лиц, не знакомых с электроинструментом или данным руководством. Электроинструменты опасны в руках не обученных пользователей.
- е) Обслуживайте электроинструменты. Проверяйте, нет ли смещения или заедания движущихся частей, поломки деталей и любых других неисправностей, которые могут повлиять на работу электроинструмента. Если инструмент поврежден, отремонтируйте его перед использованием. Многие несчастные случаи происходят из-за плохого обслуживания электроинструментов.

f) Держите режущие инструменты острыми и чистыми. Правильно обслуживаемые режущие инструменты с острыми режущими кромками менее склонны к заклиниванию и легче управляются.

g) Используйте электроинструмент, принадлежность, насадки и т.д. в соответствии с данной инструкцией, с учетом условий работы и выполняемых работ. Использование электроинструмента не по назначению может привести к возникновению опасной ситуации.

5) СЕРВИС

а) Поручите обслуживание электроинструмента квалифицированному специалисту, использующему только идентичные запасные части. Это обеспечит безопасность электроинструмента.

ИНСТРУКЦИИ ПО ТЕХНИКЕ БЕЗОПАСНОСТИ ДЛЯ ШЛИФОВАЛЬНОЙ МАШИНЫ

1) ИНСТРУКЦИИ ПО ТЕХНИКЕ БЕЗОПАСНОСТИ

- а) Этот электроинструмент предназначен для использования в качестве шлифовальной машины с наждачной бумагой. Прочтите все инструкции по технике безопасности, информацию, иллюстрации и технические данные, прилагаемые к машине. Несоблюдение следующих инструкций может привести к поражению электрическим током, пожару и/или серьезным травмам.
- б) Данный электроинструмент не рекомендуется использовать для заточки, зачистки, резки или обрезки проволоки. Операции, для которых электроинструмент не предназначен, могут создать опасность и привести к травмам.
- с) Не используйте аксессуары, которые не были специально разработаны и рекомендованы производителем инструмента. То, что аксессуары могут быть присоединены к электроинструменту, не гарантирует безопасной работы.
- г) Номинальная скорость вращения аксессуара должна быть не меньше максимальной скорости, указанной на электроинструменте. Аксессуары, работающие быстрее номинальной скорости, могут выйти из строя.
- е) Внешний диаметр и толщина аксессуара должны соответствовать номинальной мощности электроинструмента. Неправильно подобранные аксессуары не могут быть адекватно защищены или контролироваться.
- ф) Шлифовальные круги, шлифовальные диски и другие аксессуары должны быть полностью совместимы со шпинделем вашего электроинструмента. Не совместимые со шпинделем электроинструмента приспособления будут вращаться неравномерно, сильно вибрировать и могут привести к потере контроля.

г) Не используйте поврежденные установочные инструменты. Перед каждым использованием проверяйте установочные инструменты, такие как шлифовальные круги, на наличие сколов и трещин, а также шлифовальные колодки на наличие трещин, износа или сильного износа абразива. Если электроинструмент или установочный инструмент упал, проверьте, не поврежден ли он. Поврежденные установочные инструменты обычно ломаются через некоторое время.

h) Используйте средства индивидуальной защиты. В зависимости от области применения используйте защитную маску, защитные очки или защитные стекла. При необходимости надевайте пылезащитную маску, средства защиты органов слуха, перчатки и фартук, способные остановить мелкие абразивные частицы или фрагменты заготовки. Защита для глаз должна быть способна останавливать разлетающиеся обломки, образующиеся при выполнении различных операций.

Противопылевая маска или респиратор должны быть способны фильтровать частицы, образующиеся в процессе работы. Длительное воздействие шума высокой интенсивности может привести к потере слуха.

i) Держите окружающих на безопасном расстоянии от рабочей зоны. Все, кто входит в рабочую зону, должны пользоваться средствами индивидуальной защиты. Фрагменты обрабатываемой детали или сломанного аксессуара могут разлететься и нанести травму за пределами зоны работы.

j) Держите электроинструмент только за изолированные поверхности при выполнении операций, при которых режущая принадлежность может соприкоснуться со скрытой проводкой или собственным шнуром. Режущий аксессуар, соприкасающийся с проводом под напряжением, может привести к тому, что открытые металлические части электроинструмента окажутся под напряжением и оператора может ударить током.

k) Располагайте шнур вдали от вращающихся принадлежностей. Если вы потеряете контроль, шнур может быть перерезан или зацеплен, а ваша рука может быть втянута во вращающийся аксессуар.

l) Никогда не кладите электроинструмент на землю до полной остановки. Вращающаяся часть аксессуара может зацепиться за поверхность и вывести электроинструмент из-под контроля.

m) Не запускайте электроинструмент, держа его на боку. Случайный контакт с вращающимся аксессуаром может зацепить вашу одежду и втянуть аксессуар.

n) Регулярно очищайте вентиляционные отверстия электроинструмента. Вентилятор двигателя втягивает пыль внутрь корпуса, а чрезмерное скопление порошкообразного металла может привести к электротравмам.

o) Не используйте электроинструмент вблизи легковоспламеняющихся материалов. Искры могут воспламенить эти материалы.

p) Не используйте аксесуары, требующие жидкого охлаждения. Использование воды или другого жидкого охлаждающего средства может привести к поражению электрическим током или удару.

2) «ОТДАЧА» И СВЯЗАННЫЕ С НЕЙ ПРЕДУПРЕЖДЕНИЯ

- Отдача возникает в результате неправильного или ошибочного использования электроинструмента. Ее можно предотвратить, приняв соответствующие меры предосторожности, как описано ниже.

- Крепко держите электроинструмент обеими руками и перемещайте тело и руки в положение, позволяющее предотвратить отдачу. Всегда используйте дополнительную рукоятку (если она есть), чтобы обеспечить наилучший контроль над силой отдачи или реакцией крутящего момента при запуске.

Оператор может контролировать силы отдачи и противодействия, принимая соответствующие меры предосторожности.

- Отдача является результатом неправильного использования электроинструмента и/или неправильных рабочих процедур или условий, и ее можно избежать, приняв надлежащие меры предосторожности, указанные ниже.

a) Держите электроинструмент крепко и располагайте тело и руки так, чтобы противостоять силе отдачи. Всегда используйте вспомогательную рукоятку, если она предусмотрена, для максимального контроля над отдачей или реакцией крутящего момента при запуске. При соблюдении надлежащих мер предосторожности оператор может контролировать реакцию крутящего момента или силу отдачи.

b) Никогда не подносите руку к вращающемуся аксессуару. Приспособление может отбросить руку.

c) Не располагайте свое тело в зоне движения электроинструмента при возникновении отдачи. Отдача приведет к движению инструмента в направлении, противоположном движению диска в месте зацепа.

d) Соблюдайте особую осторожность при обработке углов, острых кромок и т. д. Избегайте подпрыгивания и зацепа аксесуаров. Углы, острые края или подпрыгивание могут зацепить вращающуюся часть и привести к потере контроля или отдаче.

e) Не устанавливайте на инструмент нож для резьбы по дереву или зубчатое пильное полотно. Такие лезвия часто вызывают отдачу и потерю контроля.

ОПАСНОСТЬ ДЛЯ ЗДОРОВЬЯ, ВЫЗВАННАЯ ПЫЛЬЮ

! ПРЕДУПРЕЖДЕНИЕ: Различная пыль, образующаяся при шлифовке, пилении, полировке, сверлении и других строительных работах, содержит химические вещества, которые, как известно вызывают рак, врожденные дефекты или другие нарушения репродуктивной функции. Примерами таких химических веществ являются:

- свинец из красок на основе свинца,
- кристаллический кремнезём из кирпича, цемента и других кладочных изделий, а также
- мышьяк и хром из химически обработанных пиломатериалов.

Риск от этих воздействий варьируется в зависимости от того, как часто вы выполняете подобную работу. Чтобы уменьшить воздействие этих химикатов, работайте в хорошо проветриваемом помещении и пользуйтесь утвержденными средствами защиты, например противопылевыми масками, которые специально разработаны для отсеивания микроскопических частиц.

ЗНАКИ

На изделия, на этикетке и в данной инструкции вы найдете следующие символы и сокращения. Ознакомьтесь с ними, чтобы уменьшить опасность травм и материального ущерба.

V ~	Вольт, (переменное напряжение)	mm	Миллиметр
dB(A)	Децибел (рейтинг «А»)	W	Ватт
Hz	Герц	kg	Килограмм
/min or min ⁻¹	В минуту	m/s	Метры в секунду в квадрате

7



Зафиксировать/затянуть или закрепить.



Разблокировать/ослабить.



Примечание/заметка.



Осторожно/Предупреждение.



Прочтите инструкцию.



Используйте средства защиты органов слуха.



Пользуйтесь защитой для глаз.



Наденьте пылезащитную маску.



Наденьте защитные перчатки.



Используйте защитную обувь, устойчивую к скольжению.



Перед сборкой, чисткой, регулировкой, обслуживанием, хранением и транспортировкой выключите изделие и отсоедините его от источника питания.



Конструкция класса I (с заземлением)



Продукт соответствует действующим европейским стандартам, и был протестирован в соответствии с ними.



Символ WEEE. Отработанные электротехнические изделия не следует выбрасывать вместе с бытовыми отходами. Пожалуйста, утилизируйте их в соответствующих местах.

Обратитесь в местные специализированные организации или магазин за советом по переработке.

ОБЩАЯ ИНФОРМАЦИЯ

- Шлифовальная машина предназначена для шлифовки загрунтованных гипсокартонных конструкций, потолков и стен внутри помещений, а также для удаления остатков ковролина, слоев краски, покрытий, клея и рыхлой штукатурки. При шлифовке на улице или во влажных помещениях необходимо использовать изолирующий трансформатор.
- Этот инструмент не должен использоваться лицами моложе 16 лет
- Данный инструмент не предназначен для использования лицами (включая детей) с ограниченными физическими, сенсорными или умственными способностями, а также с недостаточным опытом и знаниями, если только они не получили инструктаж или инструкцию по использованию инструмента от лица, ответственного за их безопасность.
- Следите за тем, чтобы дети не играли с инструментом.
- Этот инструмент не подходит для влажной шлифовки.
- Всегда отключайте вилку от источника питания перед выполнением любых регулировок или заменой аксессуаров.

ПЕРЕД ИСПОЛЬЗОВАНИЕМ

- Перед первым использованием инструмента рекомендуется ознакомиться с инструкцией.
- Всегда проверяйте, чтобы напряжение в сети соответствовало напряжению, указанному на заводской табличке инструмента (инструменты с номинальным напряжением 230 или 240 В можно подключать и к сети 220 В).
- Используйте подходящие детекторы для поиска скрытых инженерных коммуникаций или обратитесь за помощью в местную коммунальную компанию (контакт с электрическими линиями может привести к пожару или поражению электрическим током; повреждение газовой линии может привести к взрыву; проникновение в водопроводную трубу может привести к повреждению имущества или поражению электрическим током).
- Не работайте с материалами, содержащими асбест (асбест считается канцерогеном).
- Пыль от таких материалов, как краска, содержащая свинец, некоторые породы дерева, минералы и металлы, может быть вредной (контакт с пылью или ее вдыхание может вызвать аллергические реакции и/или респираторные заболевания у оператора или окружающих); надевайте противопылевую маску и работайте с устройством для удаления пыли при наличии возможности
- Некоторые виды пыли классифицируются как канцерогенные (например, дубовая и буковая пыль), особенно в сочетании с добавками для кондиционирования древесины; надевайте пылезащитную маску и работайте с пылеудаляющим устройством при наличии возможности подключения.

- Соблюдайте государственные требования к материалам, с которыми вы собираетесь работать.
- Не зажимайте инструмент в тисках
- Используйте полностью размотанные и безопасные удлинители мощностью 16 А.

ПОСЛЕ ИСПОЛЬЗОВАНИЯ

- После выключения инструмента никогда не останавливайте вращение боковым усилием.

ИСПОЛЬЗОВАНИЕ

Шлифовальная головка

- Шлифовальная головка поворачивается на 180°, что позволяет оператору доставать до шлифемой поверхности под разными углами. Электроинструмент может отслеживать движения оператора, что позволяет ему принять эргономичное рабочее положение (рис.б)

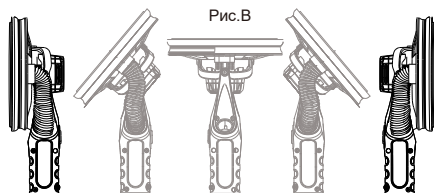

Замена опорной подушки и шлифовального диска (рис. с)

Необходимые инструменты: отвертка типа S

- Открутите винт, чтобы снять опорную подушку.
- Выкрутите винты с отверстиями (8 шт.)
- Снимите старую накладку
- Прикрепите новую опорную подушку к шпинделю и затяните винт подушки с помощью отвертки.

Замена шлифовального диска

- Шлифовальный диск MAXXT Net - это оптимальный выбор.
- Удалите старый шлифовальный диск и замените его новым.

⚠ ПРЕДУПРЕЖДЕНИЕ: Устанавливайте на машину только указанную шлифовальную накладку. Чтобы обеспечить оптимальную производительность, машину следует несколько минут прогнать на слегка пониженной скорости, чтобы шлифовальная накладка идеально прилегалла к уплотнительной поверхности. Во время этого процесса из шлифовальной головки будут вылетать частицы белой пены. Однако это не повредит машине.

-Положение ручки вытяжного канала В: один канал для сбора пыли, идеально подходит для шлифовки потолка (рис. Е)



Рис.С



Всасывание пыли

- Машина МАХХТ с диаметром вытяжного шланга 45 мм
- Соедините быстросменный шланг для сбора пыли МАХХТ с машиной
- Подключите шлифовальную машину к пылесосу
- Выберите необходимый режим всасывания
- Положение ручки вытяжного канала А: двойной канал для сбора пыли, для быстрого сбора пыли (рис. D)

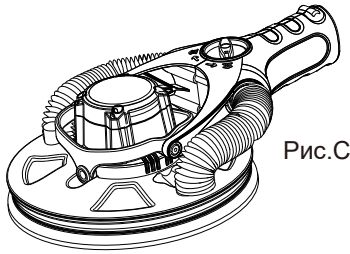
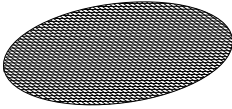
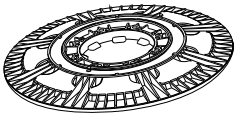

Рис. D



Рис. Е

Включение и выключение машины

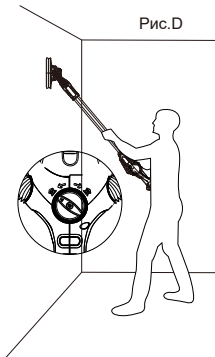
- Нажмите кнопку включения/выключения
- Нажатие кнопки пуск/стоп (☺) для включения и выключения шлифовальной машины
- Включение и выключение светодиодного индикатора путем нажатием кнопки (☺)
- Нажатие для увеличения скорости (⊕)
- Нажатие для уменьшения скорости (⊖)

ШЛИФОВАЛЬНЫЕ РАБОТЫ

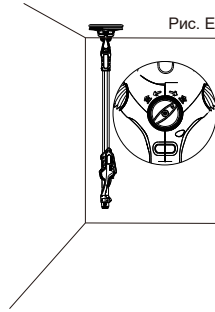
После того как машина и пылесос установлены и все меры безопасности и оборудование на месте, включите сначала пылесос, а затем машину. (Если вы используете пылесос со встроенной системой включения, то просто включите машину).

Круглая шлифовальная головка

- Начните шлифовку и осторожно прикоснитесь к рабочей поверхности как можно легче - достаточно, чтобы чтобы шлифовальная головка плотно прилегала к поверхности.
- Точки вращения шлифовальной головки позволяют шлифовальному диску повторять контуры рабочей поверхности.

Электроника

Электроинструмент оснащен бесщеточным двигателем, обеспечивающим длительный срок службы, и силовой электроникой со следующими характеристиками:

Плавный запуск

Плавный пуск с электронным управлением гарантирует, что машина запустится без толчков.

Постоянная скорость

Предварительно выбранная скорость вращения двигателя поддерживается постоянной с помощью электронного управления, что обеспечивает равномерную скорость шлифования до определенной нагрузки.

Защита от перегрузки

Если во время работы давление становится слишком высоким, мощность машины автоматически снижается, чтобы предотвратить перегрев.

Защита от перегрева

Защита от перегрева срабатывает при слишком высоком давлении или загрязнении отверстий для подачи холодного воздуха. Электроинструмент подает три звуковых сигнала и выключается. Дайте электроинструменту остыть в течение примерно 15 минут, прежде чем использовать его снова.

Регулировка скорости

Вы можете плавно регулировать скорость в пределах диапазона, нажимая кнопку увеличения/уменьшения скорости.

Это позволяет оптимизировать скорость шлифования в соответствии с обрабатываемым материалом.

Память скорости

Вы устанавливаете скорость и выключаете машину после использования. Когда вы снова включаете машину, скорость остается той же, что и в прошлый раз.

 **Убедитесь, что используемый шлифовальный диск соответствует задаче. Слишком крупнозернистая бумага может снимать материал слишком сильно. В то время как слишком мелкая бумага может слишком часто забиваться и не придавать поверхности нужную форму.**

 **Старайтесь избегать острых выступов, гвоздей и т. д. Это сотрет наждачную бумагу и, возможно, повредит губчатую прокладку.**

ОБСЛУЖИВАНИЕ / СЕРВИС

- Храните инструмент в сухом и закрытом месте, недоступном для детей
- Всегда держите инструмент и шнур в чистоте (особенно вентиляционные отверстия).



Не пытайтесь очистить вентиляционные отверстия, вставляя в них заостренные предметы.



Перед очисткой отсоедините вилку от розетки.

ОКРУЖАЮЩАЯ СРЕДА

Не выбрасывайте электроинструменты, аксессуары и упаковку вместе с бытовыми отходами (только для стран ЕС)

- в соответствии с Европейской директивой об отходах электрического и электронного оборудования и ее выполнением в соответствии с национальным законодательством, электроинструменты, отслужившие свой срок, должны быть собраны отдельно и возвращены в экологически подходящее предприятие по переработке.

ГАРАНТИЯ

Гарантийный срок эксплуатации аппарата – 12 календарных месяцев со дня продажи. В случае выхода аппарата из строя в течение гарантийного срока эксплуатации по вине изготовителя, владелец имеет право на бесплатный гарантийный ремонт, при соблюдении следующих условий:

- отсутствие механических повреждений;
- отсутствие признаков нарушения требований руководства по эксплуатации;
- наличие в руководстве по эксплуатации отметки продавца о продаже и подписи покупателя;
- соответствие серийного номера аппарата серийному номеру в паспорте;
- отсутствие следов неквалифицированного ремонта.

Безвозмездный ремонт, или замена аппарата в течение гарантийного срока эксплуатации производится

при условии соблюдения потребителем правил эксплуатации, технического обслуживания, хранения и транспортировки. При обнаружении Покупателем каких-либо неисправностей аппарата, в течение указанного срока, должен проинформировать об этом Продавца и предоставить инструмент Продавцу для проверки. Максимальный срок проверки регламентирован законом РФ «О защите прав потребителей». В случае обоснованности претензий, Продавец обязуется за свой счёт осуществить ремонт аппарата или его замену. Транспортировка аппарата для экспертизы, гарантийного ремонта или замены производится за счёт Покупателя. В том случае, если неисправность аппарата вызвана нарушением условий его эксплуатации, Продавец согласия покупателя вправе осуществить ремонт за отдельную плату. На продавца не могут быть возложены иные, не предусмотренные настоящим руководством, обязательства.

Гарантия не распространяется на:

- на оборудование с механическими повреждениями (трещинами, сколами, царапинами и т.п.) и повреждениями, вызванными воздействием агрессивных сред, высокой влажностью, высокими

температурами, попаданием инородных предметов в вентиляционные решетки и/или рабочие органы оборудования, а также повреждения, наступившие вследствие неправильного хранения (коррозия металлических частей и т.п.);

- на электрические кабели с механическими и/или термическими повреждениями, а также на повреждения, вызванные такими электрическими кабелями;

- на оборудование с неисправностями, возникшими вследствие подключения оборудования к электросети, несоответствующей характеристикам оборудования (повышенное или

- пониженное напряжение в электросети; отсутствие заземления, если оно предусмотрено конструкцией

- оборудования; использование электроудлинителей, несоответствующих мощности оборудования; подключение оборудования к электросети, не обеспечивающей необходимой мощности для работы оборудования, в том числе использование стабилизаторов напряжения несоответствующей мощности);

- на оборудование с неисправностями, возникшими вследствие перегрузки (повлекшей за собой выход из строя ротора и статора и т.п.), несоблюдения предписаний инструкций по эксплуатации и/или неправильной эксплуатации, применения оборудования не по назначению, либо вследствие применения ненадлежащей оснастки;

- на естественный износ оборудования (полная выработка ресурса);

- на оборудование с неисправностями, возникшими вследствие сильного внешнего и/или внутреннего загрязнения;

- на части, подверженные естественному износу (угольные щетки, зубчатые ремни, резиновые уплотнения, сальники, защитные кожухи, растровые втулки, смазки, масло, фильтры, направляющие ролики, подшипники, не имеющие выраженных признаков дефекта, мембраны и уплотнения насосов окрасочного оборудования, клапаны насосов окрасочного оборудования, штоки

поршня и поршни насосов окрасочного оборудования и т.д.);

- на сменные принадлежности (опорные диски шлифовального инструмента, шланги, краскопульты, удлинители к краскопультам, сварочные горелки в сборе, силовые зажимы и кабели ЗГв ПЗГ, патроны, цанги, шины, звездочки, аккумуляторы и т.д.) и рабочую оснастку (сопла для окрасочного оборудования, токосъемные наконечники, абразивные диски, сопла, электрододержатели, электроды, наконечники электродов, плечи и электроды аппаратов контактной сварки, ферриты индукторов индукционных нагревателей, электроды, сварочную проволоку, пилки, сверла, фрезы, пильные диски и т.д.);

- на оборудование с неисправностями, возникшими вследствие некавалифицированного и/или некачественного ремонта, обслуживания или модификации;

- на инструмент с удаленным, стертым или измененным заводским номером, если наличие такого номера предусмотрено производителем;

- на профилактическое обслуживание оборудования. Например, чистка, промывка, смазка и т.п.

МАХТ

Центральный сервисный центр:

Тел: +7 (985) 011 89 44

E-mail: service@specokraska.ru

Список всех сервисных центров в РФ:

<https://specokraska.ru/contacts/service/>



Официальный представитель в РФ:

ООО «Спецокраска»

Адрес: г. Москва, проезд 12-й Марьиной Роши, д. 9, стр. 1

Тел.: +7 (495) 414-35-45

Email: info@specokraska.ru

<https://specokraska.ru/>